

ATMOSPHERE :|| SKY

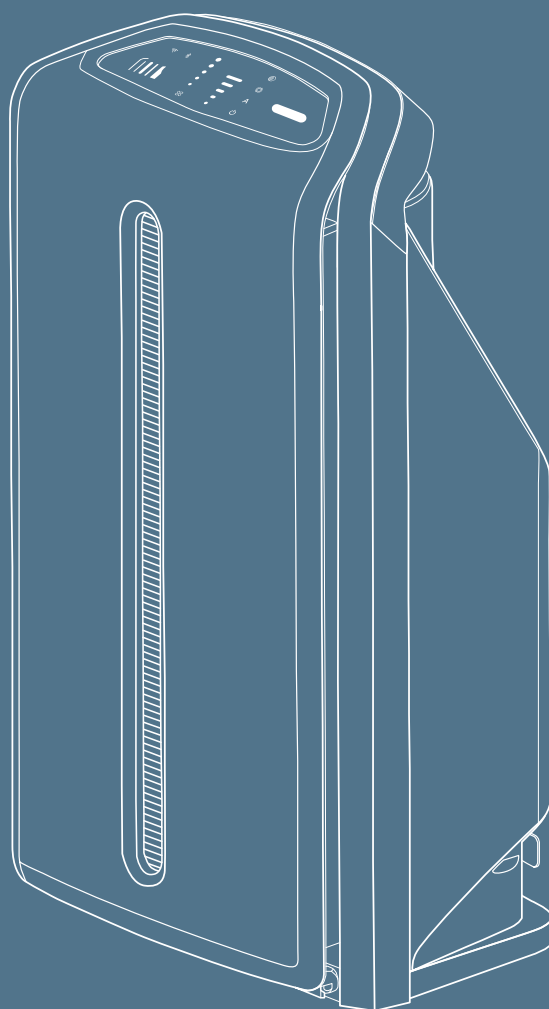

アトモスフィア スカイ™ 空気清浄機



アトモスフィア スカイ™ 空気清浄機をご購入頂き、
ありがとうございます。
家庭の空気環境を改善する、貴重な製品として是非
ご愛用ください。

目次：

01

安全上のご注意

03

アトモスフィア
スカイ™ 空気清
浄機の特徴／
第三者機関に
よる認証

04

お使いになる
前の準備

05

交換用フィル
ター・部品／コン
トロールパネル

06

Wi-Fi® および
Bluetooth® へ
の接続／故障か
な?と思ったら

07

お手入れ方法

08

仕様



09

交換用部品／
製品保証／
返品・交換



安全上のご注意

このたびはアムウェイの「アトモスフィア スカイ™ 空気清浄機」をお買い上げいただき、誠にありがとうございます。正しくお使いいただくために、ご使用前にこの取扱説明書を必ずお読みください。

■安全に関する重要な内容を以下のような表示で記載してあります。表示の内容をよく理解したうえで本文をお読みください。

 警告	誤った取扱いをしたときに、人に重大な身体的影響（死亡または重傷を含む）を与える可能性がある内容を示します。
 注意	誤った取扱いをしたときに、人が傷害を負ったり、物的損害を負う可能性がある内容を示します。

■図記号の意味

	してはいけないことを表す図です。 図の中に具体的な禁止事項を絵で示す場合もあります。
	必ず実行することを表す図です。 図の中に具体的な行動を絵で示す場合もあります。

 警告	 分解・改造禁止	分解・修理・改造は行わない。 ユーザーは内部の部品を自ら修理しないでください。修理を行えるのは、アムウェイが指定した修理技術者のみです。 異常動作により火災やけがの原因となることがあります。
		電源コードを切ったり、傷つけたり、改造しない。 コードが重いものの下敷きになったり、間にはさまれたりしないようにしてください。また、高温部にコードが接しないようにしてください。カーペットの下にコードを這わせないでください。コードに小型カーペット、足ふきマットなどがかぶさらないようにしてください。コードを家具や機器の下を通して配線しないでください。人がよく通る場所は避け、コードが引っかからないようにしてください。 火災や感電の原因になります。
		本体内に指や物を入れない。 特にお子様にはご注意ください。感電や故障の原因になります。
		お手入れやフィルター交換の際は電源プラグをコンセントから抜く。 感電やけがの原因になります。
		交流 100V 以外は使用しない。 故障・火災・感電の原因となります。
		濡れた手で電源プラグを抜き差ししない。 感電やけがの原因となります。
		電源プラグは根本まで確実に差し込む。 感電・ショート・火災の原因となります。
		電源プラグの埃などは定期的にとる。 感電・ショート・発火の原因になります。
		液体や異物が吸込口や吹出口、本体内部のすき間に入らないようにする。 吸込口に、ホコリまたは糸くず・髪の毛など空気の流れを妨げるものがたまらないようにしてください。 感電や故障の原因になります。
		水につけたりかけたりしない。 故障・感電・けがの原因になります。
		長期間ご使用にならないときは、必ず電源プラグをコンセントから抜く。 絶縁劣化による感電やショートによる火災の原因になります。
		肉体的、感覚的、または精神的な能力が低下している方、または、経験および知識が不足している方（お子様を含む）は監督者の監視または指導のもとお使いください。 感電やけがの原因となります。
		お子様が本機で遊ばないように注意してください。 故障、感電、けがの原因になります。
	誤動作した場合は直ちに使用を中止し、電源プラグを抜く。 発煙・発火・感電の原因となります。	

 **注意**

 禁止	湿った場所で使用しない。 例えば、浴槽または台所の流しの近く、雨のあたる場所には置かない。 感電や故障の原因になります。
 禁止	窓際などの日当たりの良い場所には置かない。 変色の原因となります。
 禁止	電源プラグを抜くときは、コードを引っ張らない。 プラグを持って、静かに引き抜きます。 感電・ショート・火災の原因となります。
 禁止	ベンジン、シンナーなどの溶剤やアンモニア、アルコール類、酸、アルカリ性洗剤、強力洗剤、殺虫剤などを使用しない。 ひび割れ・感電・火災の原因となります。
 禁止	空気清浄機が正常に動作していない、または落としたり破損した場合は、使用をしない。 電源プラグが破損した場合は、新しい電源コードに交換する必要があります。 感電やショートの原因となります。
 禁止	工場など油が空気中に浮遊している場所や、飲食店などタバコの煙が充満している場所では使用しない。 十分な性能が得られなかったり、フィルターの寿命が短くなったり、故障の原因となる場合があります。
 禁止	暖房器具など熱を出すものの前に空気清浄機を置かない。 変形・故障・誤動作の原因となります。
 禁止	台所などで換気扇がわりに使用しない。 フィルターの寿命が短くなったり、本体の劣化・故障・誤動作の原因となります。
 禁止	可燃性のものや、火のついたタバコ・線香などは吸わせない。 火災の原因となります。
 禁止	燻蒸タイプの殺虫剤を室内で使用するときは、運転を中止し、殺虫剤を吸わせない。 機器内部に殺虫剤成分が蓄積し、体質によっては健康に影響を及ぼす場合があります。殺虫剤使用後は、十分換気してから運転してください。
	運転を開始する前に、必ずフロントカバーを外し、ポリ袋からフィルターを取り出してから、セットしなす。 袋をつけたまま使用すると空気が清浄されません。
	燃焼器具を扱う場合は適切な換気を行う。 一酸化炭素中毒を起こすことがあります。
	出荷時および取り扱い時にカーボン脱臭フィルターからカーボンの粉が発生することがあります。カーボン脱臭フィルターの包装袋を廃棄するときは、包装袋から出るカーボンの粉が衣類または家具・カーペットなどに触れないようにする。 衣類または家具・カーペットなどが汚れることがあります。

アトモスフィア スカイ™ 空気清浄機の特徴

空気清浄プロセス：

空気は本体のフロントカバーから吸い込まれます。プレフィルターで綿ごみのような比較的大きな粒子を取り除き、粒子用フィルターで最小0.0024 ミクロンの粒子を効果的に99.99%除去します。カーボン脱臭フィルターで悪臭を低減します。清浄後の空気が、本体背面の吹き出し口を通して上方に吹き出されます。

本体は独自の内部空気循環システムを使用しています。二重構造の Intelligent Flow™ Assembly が本体内部の空気の流れを制御し、抵抗と騒音を最小限に抑えつつ空気の流れを最大限に高めます。

特徴：

- 本体を通過する空気から最小0.0024 ミクロンのサイズの粒子を効果的に99.99%※除去します。
- たばこ・調理・ペットの臭いなどの不快な臭気を効果的に低減します。
- CADR(クリーンエア供給率)は、最大465平方フィート(43m²)の部屋で風量5に設定した場合、300以上の数値が測定されています。CADRは、空気清浄システムの性能を評価するために使用される代表的な数値指標です。
- 本体を通過する空気から、空気中の細菌およびカビ、ウイルス、真菌、アスベスト、ホコリ、ダニとその副生成物、ラドン崩壊生成物を効果的に減少させます。

- ・ この製品は医療機器ではなく、ウイルス感染の予防効果は実証されていません。フィルターを通過したウイルスなどは除去されますが、室内の空気からウイルスを完全に除去することはできません。
- ・ 本製品は大気中に浮遊する汚染物質を除去することができますが、本体のフィルターを通過した空気中の汚染物質に限定されます。本製品は空気の浄化を目的としており、汚染物質が健康リスクに関連している場合、この製品を使用してリスクを完全に排除することはできません。

※試験方法：実験用ダクト中に取り付けたフィルター部に一定流量の試験物質を一度だけ通過させ、その前後の被験物質の粒子数を測定します。

- アレルゲン除去性能について第三者機関の認証を取得しています。
- 低消費電力でエネルギー効率が高い装置です。本製品のエネルギー効率は、アメリカEPAのENERGY STAR® 認証を受けています。

第三者機関による認証



英国アレルギー協会
認証マーク

アトモスフィア スカイ™ 空気清浄機がアレルゲンを低減または除去することが第三者機関によって科学的に試験され、アレルギー症状を持つ方が使用するのに適していることを示します。



欧州アレルギー研究機関

アトモスフィア スカイ™ 空気清浄機がアレルゲンを低減または除去することが第三者機関によって科学的に試験され、アレルギー症状を持つ方が使用するのに適していることを示します。



AHAM 認定
(米国家電製品協会)

アトモスフィア™ スカイ空気清浄機は、AHAM 認証プログラム (ANSI/AHAM AC-1) に従って試験されています。

CADR

CADR(クリーンエア供給率)とは、300立方フィート/分(約8.5立方メートル/分)の空気流量における空気中のタバコの煙、粉塵、花粉の除去に関して、米国家電製品協会(AHAM)によって定められた指標です。CADRは、空気清浄機の性能を評価するために使用される代表的な数値指標です。



ENERGY STAR®
(エネルギースター)

米国環境保護庁(EPA)の登録商標です。ENERGY STAR® 表示のある製品を選ぶことで、エネルギー効率の高い製品を所有することができます。アメリカでは、20年以上にわたり、省エネルギー・儉約・環境保護の指針としてEPAのENERGY STAR® プログラムを参考にしてきました。省エネ効果や気候変動をもたらす温暖化ガスの排出削減効果があるとして個々に認定された製品または建物・家などに青いラベルが貼られます。energystar.govを通じて数百万人の仲間とともに省エネ活動に参加してはいかがでしょうか？

お使いになる前の準備

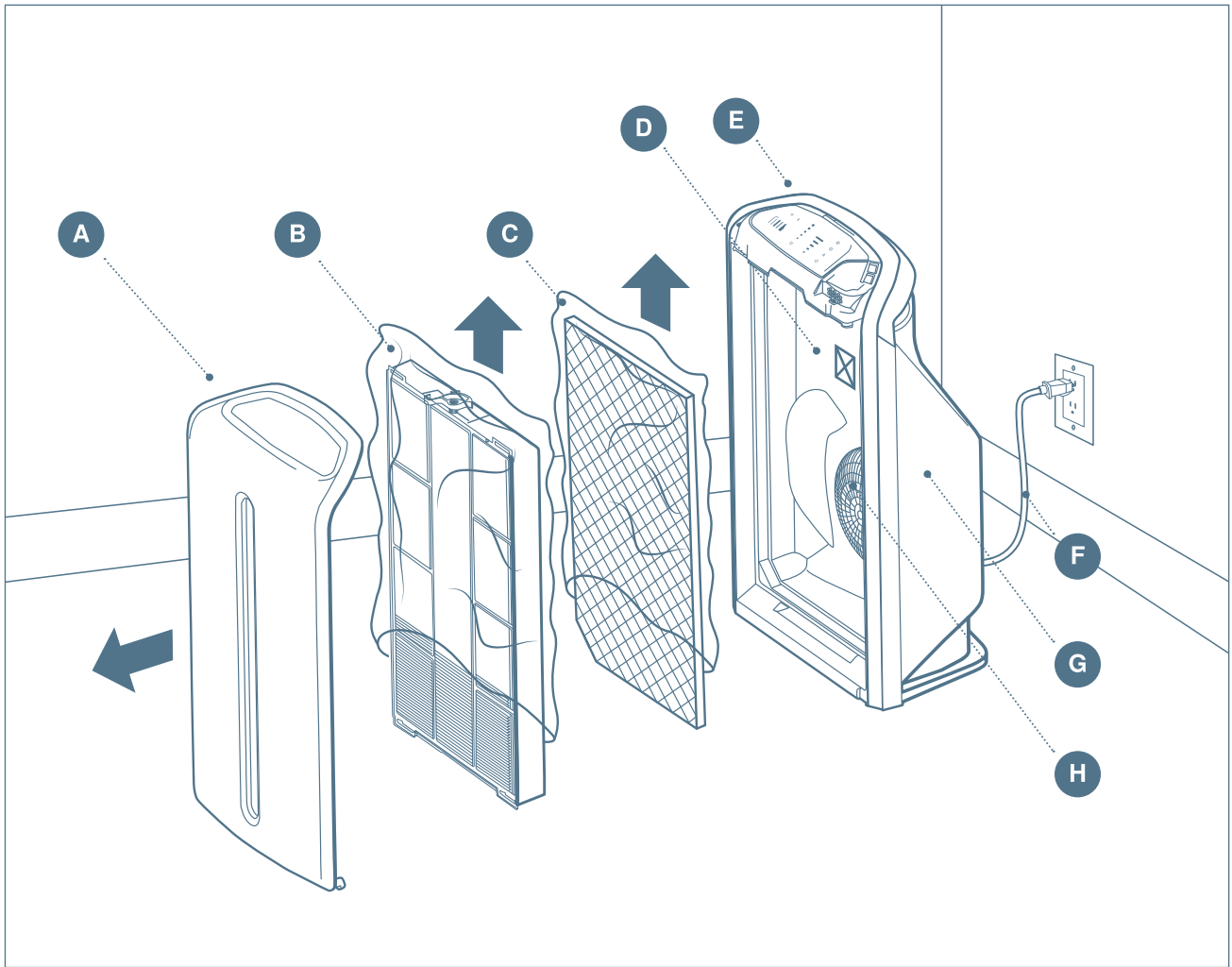

1. 箱から本体を取り出し、保護カバーを外します。本体からフロントカバーを取り外します。
2. プレフィルターおよび粒子用フィルター、カーボン脱臭フィルターを本体から取り出します。
3. フィルターの包装袋を取り外します。カーボンの粉がフィルターから落ちることがありますので、カーペット、家具、衣服などを汚さないようご注意ください。
4. フィルターを取り付け、粒子用フィルターのロックが確実に固定されていることを確認し、フロントカバーを再び取り付けます。
5. 本体をご使用になる部屋に設置します。暖房の吹き出し口や人がよく通る場所は避けて、コンセントの近くに設置します。適切な空気の流れを確保するため、本体の上方に空気の流れを遮るものがないことを確認してください。
6. 電源コードを本体の背面に接続した後、近くのコンセントにプラグを差し込みます。
7. 電源を入れます。

アトモスフィア スカイ™ 空気清浄機

- A. フロントカバー
- B. プレフィルターと粒子用フィルター
- C. カーボン脱臭フィルター
- D. シリアル番号
- E. コントロールパネル
- F. 電源コード
- G. 後部ハウジング
- H. モーター／ファン

交換用フィルター・部品

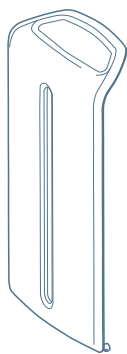

フロントカバー

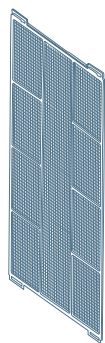

プレフィルター

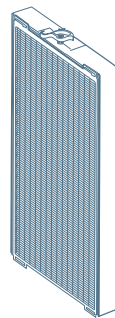

粒子用フィルター

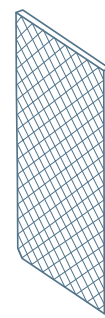

カーボン脱臭フィルター

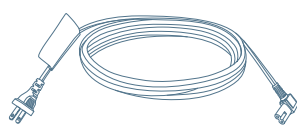

電源コード

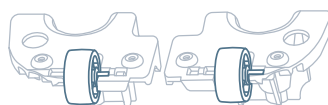

ホイールキット

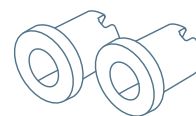

交換用ラバー

コントロールパネル

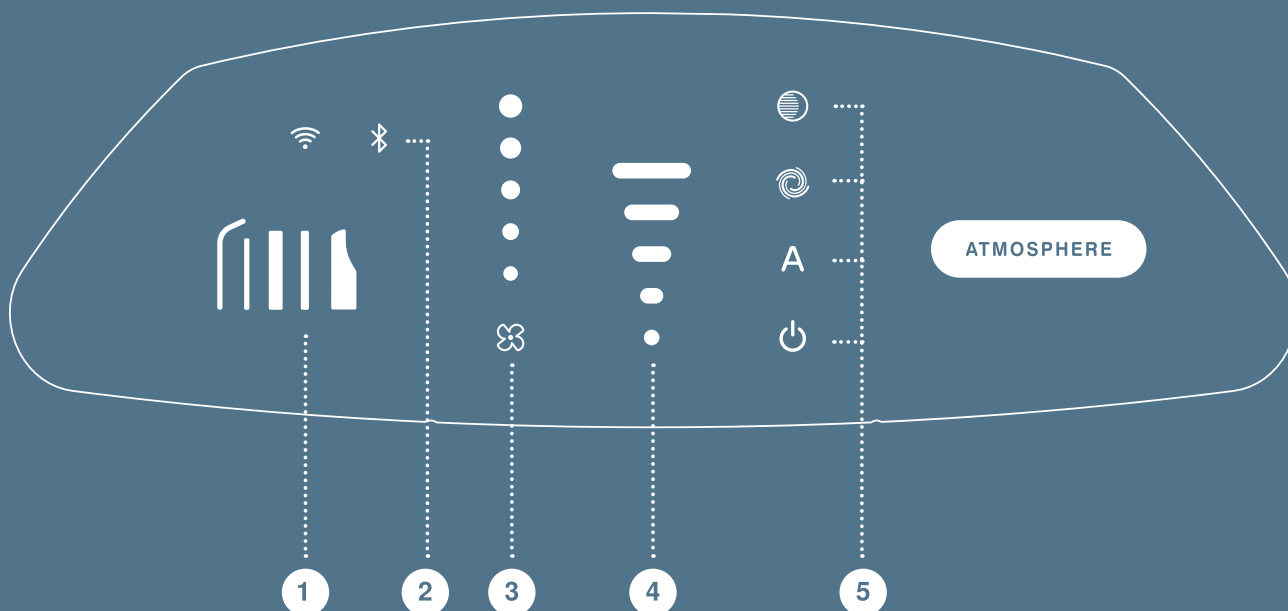

1. フィルター交換ランプ
2. Wi-Fi®/Bluetooth® ランプ
3. 風量ボタン
4. 粒子センサー

5. 設定(上から):
 - ・ 夜間モードボタン - 3 未満の風量。 淡色表示
 - ・ ターボボタン - 30 分間の最大風量運転
 - ・ 自動ボタン - 空気の質に応じて風量が変化
 - ・ 電源ボタン

Wi-Fi® および Bluetooth® への接続

Atmosphere™ Connect アプリは、本体のリモコンのように使用できます。無料アプリをスマートフォンやタブレットにダウンロードして、自宅にいるときや外出先からでも使用できます。

- >> 設定を調整する
- >> フィルターの状態を監視する
- >> 部屋の空気の質をチェックする



Atmosphere™ Connect アプリをダウンロードする：



Google® または Apple® ストアを使用して Atmosphere™ Connect アプリをダウンロードしてください。

Amway ID の作成と Wi-Fi®、Bluetooth® を使って本体とペアリングする：



アプリの手順に従って、Amway ID・パスワードを作成してください。
次に、ご使用のスマートフォンやタブレットと本体をペアリングしてください。
ペアリングが完了すると、アトモスフィア スカイ本体をスマートフォンやタブレットで操作することができます。

Bluetooth® のワードマークおよびロゴは、Bluetooth SIG, Inc. が所有する登録商標であり、Access Business Group International LLC によるマークのいかなる使用もライセンスに基づいています。その他の商標および商号は、それぞれの所有者に帰属します。

故障かな？と思ったら

現象	解決方法
運転ランプはついていないのに、ユニットから風が出ない。	本体内部のフィルターの保護袋が取り外されているか確認してください。プレフィルターにホコリやペットの毛が詰まって風が出ないことがあります。プレフィルターを洗浄して再取り付けしてください。詳しくは 7 ページのお手入れ方法をご覧ください。
本体から風は十分出ているが、部屋のホコリや臭いを取り除いていない。	カーボン脱臭フィルターと粒子用フィルターが適切に設置されているか確認してください。ホコリや臭いがひどい場合は風量をターボに設定してください。
本体が Wi-Fi® に接続できない。	Atmosphere™ Connect アプリの FAQ を参照してください。
本体が Bluetooth® でペアリングされない。	Atmosphere™ Connect アプリの FAQ を参照してください。

お手入れ方法

アトモスフィア スカイ™ 空気清浄機で最適な性能を得るためには、定期的に清掃し、メンテナンスする必要があります。

必要に応じて

湿った布で後部ハウジング及びフロントカバーの外側を拭いて乾かします。汚れがひどい場合は、L.O.C.™ ハウスクリーナーなどの洗浄力の弱い中性洗剤を使用してください。アンモニアまたはアルコール、シンナーを含むクリーナーは使用しないでください。これらのクリーナーを使用すると表面を傷める原因になります。

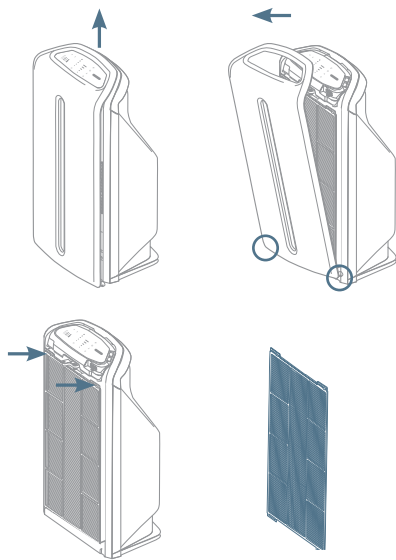

プレフィルターのお手入れ

1. 本体の電源を切り、電源プラグを抜きます。
2. フロントカバーの最上部端の下に指先を入れ本体のフロントカバーを外して、カバーをカチッという音がするまで静かに引き上げて本体から取り外します。カバーの底にあるマグネットは自動的に外れます。
3. プレフィルター上部にあるタブを持ち上げてフィルターを取り外します。
4. 掃除機でプレフィルターにたまったホコリを除去してください。フィルターの汚れがひどい場合温水水道水で洗い流してください。ユニットに再び取り付ける前に、完全に乾かしてください。
5. プレフィルター上部にあるスロットを粒子用フィルター上部のタブにあわせて、プレフィルターを取り付け直します。
6. フロントカバーをコントロールパネルの上からかぶせて、カバーを静かに下してシールドの底の磁石がくっつくように取り付けます。次に、コントロールパネルの最上端でカバーの中央を、カチッと小さな音がするまで軽く押します。
7. 電源プラグをコンセントに接続します。コントロールパネルに表示されているプレフィルターのランプを押して、プレフィルターをリセットします。プレフィルターのモニターランプが赤から緑に変わります。または Atmosphere™ Connect アプリ内で「本体 フィルター」ページ内の「プレフィルターのお手入れをする」ボタンをクリックして、「プレフィルターのお手入れ終了」ボタンをクリックしてプレフィルターをリセットします。

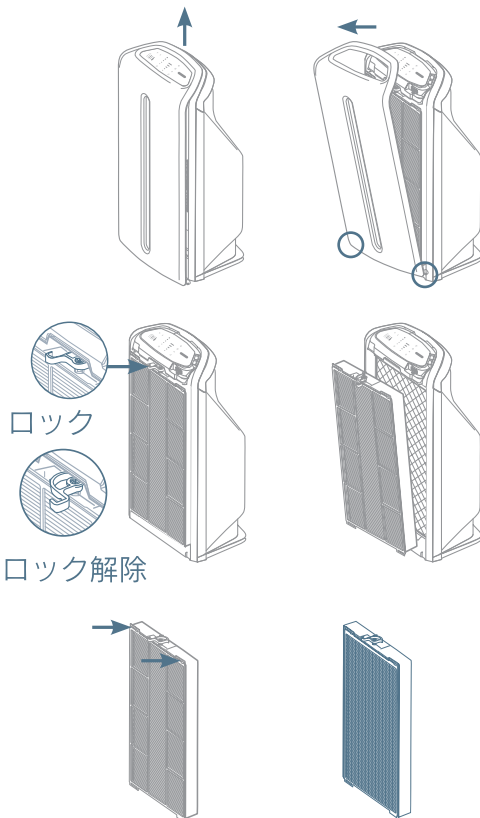

粒子用フィルターの交換

1. 本体の電源を切り、電源プラグを抜きます。
2. フロントカバーの最上部端の下に指先を入れ本体のフロントカバーを外して、カバーをカチッという音がするまで静かに引き上げて本体から取り外します。
3. 粒子用フィルターの上部にあるロックを解除して、プレフィルター／粒子用フィルターを取り外します。
4. プレフィルター上部にあるタブを持ち上げて、粒子用フィルターからプレフィルターを静かに持ち上げます。プレフィルターを脇に置いてください。ランプが緑色であってもプレフィルターをお手入れして構いません。
5. 新しい粒子用フィルターを包装袋から取り出します。
6. 新しい粒子用フィルターをユニットに取り付け、フィルターの上部を再びロックします。
7. プレフィルターの上部にあるスロットを粒子用フィルター上部のタブにあわせて、プレフィルターを取り付け直します。
8. フロントカバーをコントロールパネルの上からかぶせて、カバーを静かに下してシールドの底の磁石がくっつくように取り付けます。次に、コントロールパネルの最上端でカバーの中央を、カチッと小さな音がするまで軽く押します。
9. 電源プラグをコンセントに接続します。粒子用フィルター モニターランプが自動的に赤から緑に変わります。

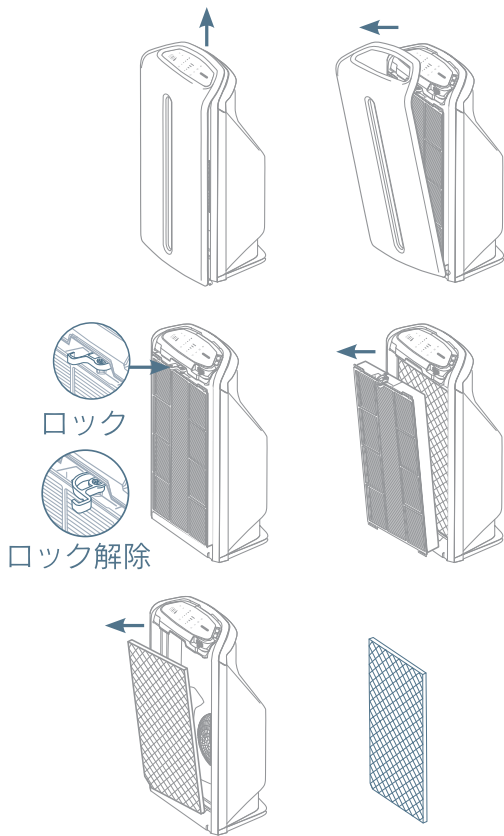

脱臭フィルターの交換

1. 本体の電源を切り、電源プラグを抜きます。
2. フロントカバーの最上部端の下に指先を入れ本体のフロントカバーを外して、カバーをカチツという音がするまで静かに引き上げて本体から取り外します。
3. 粒子用フィルターの上にあるロックを解除して、プレフィルター／粒子用フィルターを取り外します。これらのフィルターを横に置いておきます。
4. カーボン脱臭フィルターを取り外します。フィルターは横に置いておきます。
注意：衣服・家具・カーペットなどをカーボンの粉で汚さないように注意してください。
5. 新しいカーボン脱臭フィルターを包装袋から取り出します。
6. 新しいカーボン脱臭フィルターを本体に取り付け直してください。
注：カーボン脱臭フィルターの四つの角のうちの一つ角が面取りされています。この角を本体の左下に合わせます。
7. プレフィルター／粒子用フィルターを取り付け、所定の位置に固定します。
8. フロントカバーをコントロールパネルの上からかぶせて、カバーを静かに下ろしてカバーの底の磁石がくっつくように取り付けます。次に、コントロールパネルの最上端でカバーの中央を、カチツと小さな音がするまで軽く押します。
9. 電源プラグをコンセントに接続します。カーボン脱臭フィルターモニターランプが自動的に赤から緑に変わります。

仕 様

形名	120539J、120539SS、288787DDD、288787SS	
電源	AC100V(50/60 Hz)	
消費電力	風量 1	6W
	風量 2	10W
	風量 3	16W
	風量 4	26W
	風量 5 (ターボ)	50W
外形寸法(約)	幅 411mm× 奥行 301mm× 高さ 747mm	
質量	12.6kg	
電源コードの長さ	3.05m	
カーボン脱臭フィルターの寿命	4ヶ月(24時間/日 連続使用) ^{※1} 最長 1年	
粒子用フィルターの寿命	1年(24時間/日 連続使用) ^{※1} 最長 5年	
適用床面積 ^{※2}	最大約 43m ² (約 26畳)	

※1 使用状況や使用環境によっては寿命が短くなる場合があります。

※2 適用床面積は、タバコの煙を80%削減する、というAHAMの認定プログラムの基準に基づく値です。CADR値が高ければ高いほど、よりよい性能を発揮することを示しています。AHAM (Association of Home Appliance Manufacturers)とは、米国家電製品協会のことです。アトモスフィア スカイ™ 空気清浄機は、AHAMの認定プログラム(ANSI/AHAM AC-1)によってテストされています。

製品の仕様および外観は改善などの理由で将来予告なく変更する場合があります。

交換用部品

製品番号	発注番号	製品名
120541J	4154	アトモスフィア スカイ™空気清浄機 カーボン脱臭フィルター
120540J	4157	アトモスフィア スカイ™空気清浄機 粒子用フィルター
120542	4164	アトモスフィア スカイ™空気清浄機 プレフィルター
121783R1	4166	アトモスフィア スカイ™空気清浄機 フロントカバー
120545J	4165	アトモスフィア スカイ™空気清浄機 電源コード
122344Z	4167	アトモスフィア スカイ™空気清浄機 ホイールキット
122961Z	4168	アトモスフィア スカイ™空気清浄機 交換用ラバー

製品保証について

(120539J、120539SS、288787DDD、288787SS)

記載内容に従って無償修理させていただくことをお約束するものです。保証期間中(120539J、120539SS:お買い上げの日より2年以内、288787DDD、288787SS:お買い上げの日より5年以内)に故障が発生した場合は、修理等についての詳細事項をご案内致しますので、速やかにテクニカル・ホットライン ☎ 0120-950-987 までご連絡ください。ご連絡いただけない場合には無償修理の対象となりませんので、ご注意ください。なお、無償修理、有償修理の場合とも、送付修理でお引き受けいたします。

【無償修理規定】

- 取扱説明書・本体注意ラベルなどの注意書きに従った正常な使用状態で、保証期間内に故障・損傷した場合には日本アムウェイ合同会社が無償修理をします。
 - ただし、保証期間内でも次のような場合には、本書規定の無償修理の対象とならず、有償修理となります。(上記項目1の正常な使用状態で故障・損傷した場合も含まれます)
 - 不当な修理や改造による故障・損傷。
 - お買い上げ後に落とされた場合などによる故障・損傷。
 - 火災・公害・異常電圧および地震・雷・風水害その他天災地変など、外的要因による故障・損傷。
 - 工場など、空気中に油が浮遊する場所や飲食店などタバコの煙が連続的に浮遊する場所で使われた場合。
 - 粒子用フィルターおよび臭気用フィルターの寿命による交換。
 - 日本アムウェイ合同会社またはディストリビューター(販売員)から直接購入されていない場合。
 - アトモスフィアスカイ空気清浄機用として、日本アムウェイ合同会社が別売している部品や付属品以外のものが使用されている場合。
 - 製品保証は、日本国内においてのみ有効です。アトモスフィアスカイ空気清浄機を日本国外で使用された場合、無償修理の対象となりませんので、ご注意ください。
- ☆ 無償修理の対象となるかは無償修理規定に基づき日本アムウェイ合同会社が判断し、対象とならない場合にはお客様のご了解をいただき有償修理を行います。修理を行わず返却する場合があります。

〈ご不満による返品および交換について〉

本製品に万一何らかのご不満が生じた場合は、「100% 現金返済保証制度」にそって製品を返品することができます。この制度は、「特定商取引に関する法律」に定める「クーリング・オフ」の制度を、さらに前進・徹底させた日本アムウェイ独自のルールで、ディストリビューターの場合は、一定条件のもとで、納品書兼返金・返品依頼書に表示されている受注日の1年以内を期限として、本製品を返品することができます。製品代金は全額返金されます。ただし、起算日^{*1}から30日を超えた使用済みの場合には返品することができません。アムウェイショッピングメンバーの場合は、納品書兼返金・返品依頼書に表示されている受注日の翌日から45日以内は、使用・未使用にかかわらず返品することができます。なお、製品ご購入時にお支払いいただいた送料・手数料などの製品代金以外の費用は、返金の対象とはなりません。

製造上の不良が発見された場合は、同一製品と交換することができます。返品・交換に関するその他の条件・ご注意・手続き方法に関する詳細は、お手元のアムウェイ カタログ^{*2} や amwaylive.com をご参照ください。お客さまにおかれましては、お知り合いのアムウェイ・ディストリビューターにご確認ください。

※1 起算日とは、「小売伝票」の「ご契約内容確認書」、「お申込み内容確認書」、「納品書兼返金・返品依頼書」または「製品」の受領日のうち最も遅い日を指します。

※2 最新のアムウェイ カタログ(発注番号 8404)は、1部 150円にてお求めいただくことができます。



日本アムウェイ合同会社
〒150-0042 東京都渋谷区宇田川町7-1
テクニカル・ホットライン ☎ 0120-950-987
(受付時間 月～土/9:00～17:00 日・祝日はサービス休止)
携帯電話からはこちらへ 0570-064-632 (有料)
www.amway.co.jp

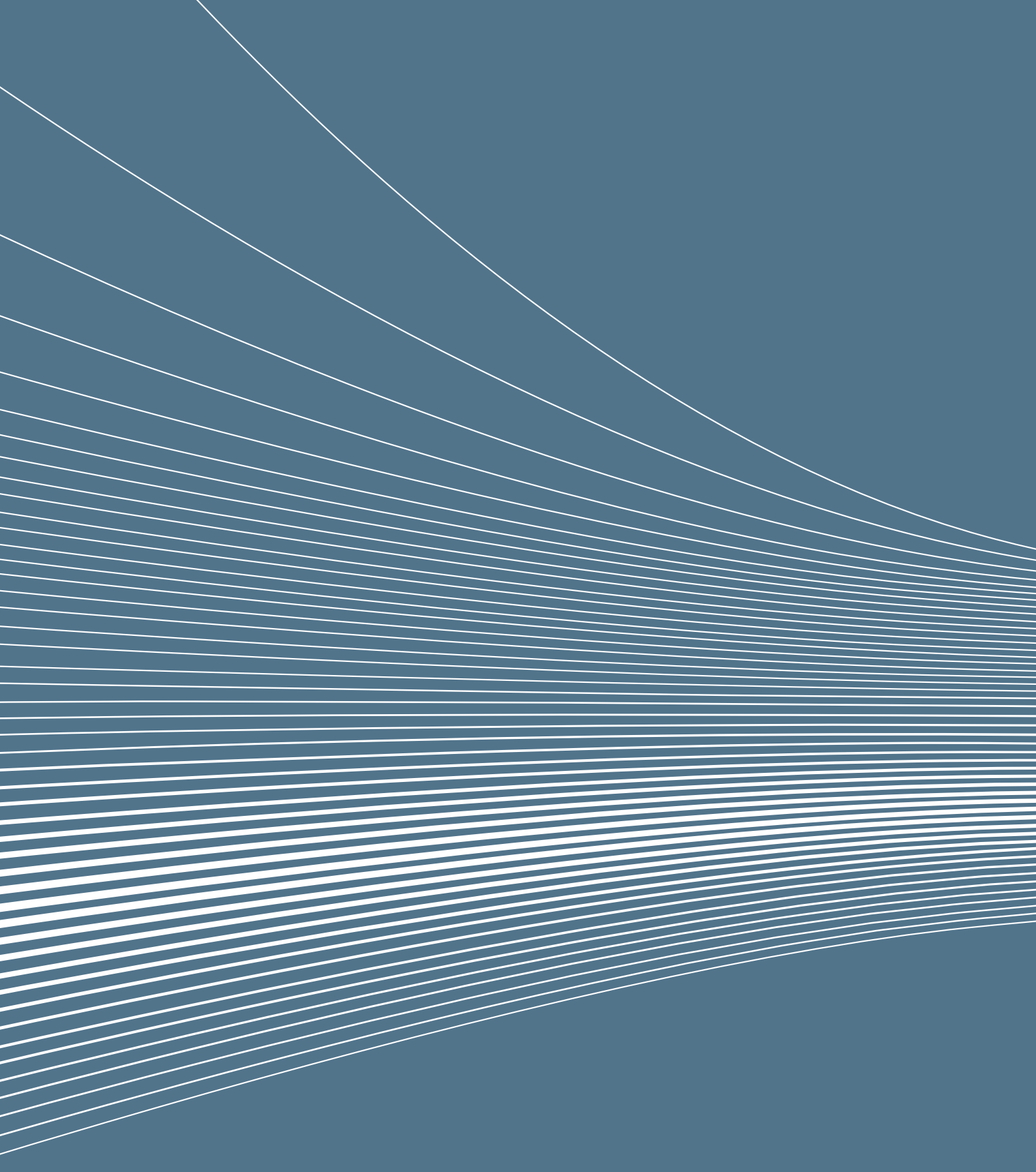

Exclusively from **Amway**

