

eSpring™ 浄水器Ⅱ用 補助水栓



取扱説明書

この取扱説明書は、補助水栓を取り付ける際に、専門業者の方にお渡しください。取り付けはすべて、各地域の水道および電気に関する規則と法律に従って行うようにしてください。取り付けを誤ると、水漏れなどの事故を招く恐れがありますので、ご自身での取り付けは絶対におやめください。必ず、専門の取付工事業者（指定給水装置工事業者）にご相談・ご依頼ください。

(米国特許：D438,285)

●家電製品のご使用後の故障・修理についてのお問い合わせ
テクニカル・ホットライン
☎ 0120-950-987 (フリーダイヤル)
携帯電話からはこちらへ 0570-064-632 (有料)
(受付時間) 月～土 9:00～17:00 (日・祝日はサービス休止)

日本アムウェイ合同会社
〒150-0042 東京都渋谷区宇田川町7-1
www.amway.co.jp

■安全上の注意

この取扱説明書には、「補助水栓」を安全にお使いいただくための注意事項が示されています。

本製品の機能を最大限に発揮させるために、この取扱説明書をお読みのうえお使いください。また、浄水器本体に関しては、浄水器に添付の取扱説明書をお読みください。

■図記号の意味

⚠ 注意	誤った取扱いをしたときに、使用者が障害を負ったり、物的損害を負う可能性がある内容を示します。
⊘ 禁止	禁止を表す図です。図の中に具体的な禁止事項を絵で示す場合もあります。
❗ 強制	強制を表す図です。図の中に具体的な行動を絵で示す場合もあります。

■安全にお使いいただくために

⚠ 注意	補助水栓の通常出水する部分以外から水が漏れている場合は、直ちに止水栓のバルブまたは水側元バルブを閉めてください。 ◆水漏れの原因が分からないときは、テクニカル・ホットラインにお問い合わせください。	❗
	通水時に、補助水栓蛇口を補助水栓本体から抜かないでください。	⊘
	補助水栓ハンドルは、通常動かす範囲以上に動かさずしないでください。また、別方向への力を加えないでください。	⊘
	補助水栓蛇口と、補助水栓本体のプラスチック部分およびホースには、植物油やその他の潤滑油・溶剤・アンモニア・アルコール類・酸あるいは強力な洗浄溶液などを付けないでください。	⊘
	ホースを折り曲げたり、傷をつけたり、無理な力を加えたりしないでください。また、加熱したものや火気には絶対に近づけないでください。	⊘
	凍結する可能性のある場所に設置しないでください。	⊘

■補助水栓の取付準備

浄水器本体の設置場所は、浄水器に添付されている取扱説明書を参照し、設置場所として適しているか確認してください。

補助水栓を取り付けるために、下記の設置準備を行います。

- 賃貸住宅にお住まいの場合は、シンクの加工について必ず家主の承諾を得てください。
- シンクから100mm以内の位置に、直径32～38mmの取付穴を開けます。なお、取り付け可能な天板の厚さは35mm以下です。
- シンクまたは調理台の下に浄水器専用の電源を確保してください。
- 分岐用止水栓は必ず設置してください。
- ◆あらかじめシンクに追加水栓用の穴がある場合は、それを利用してください。その場合も、直径は32mm～38mmとなるように調整してください。
- ◆取付穴を開ける場合、金属切断ホールソーのついた電気ドリルまたはビットソーが必要です。

■各部の名前

補助水栓は以下の部品で構成されています。梱包内に、不足部品がないか確認してください。

- ① 補助水栓蛇口
- ② 補助水栓ハンドル
- ③ 補助水栓本体
- ④ パッキン
- ⑤ 座金
- ⑥ 締め付けナット(プラスチック)
- ⑦ 水道管接続ホース(赤色)
- ⑧ OUT(青色)
- ⑨ IN(緑色)
- ⑩ 定流弁一体型 ホースニップル
- ⑪ ホース取り外し工具

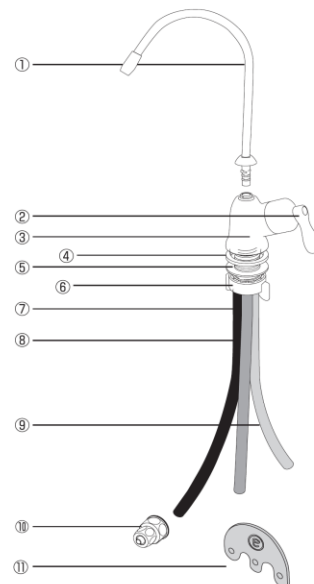

取付可能範囲

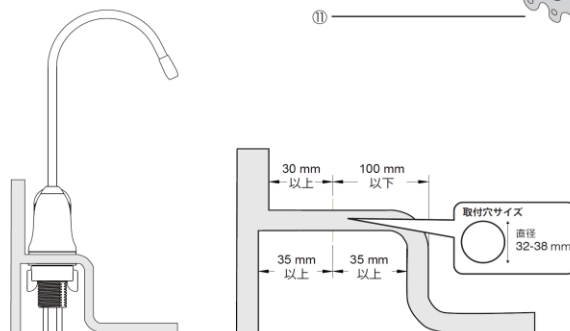

eSpring™ 浄水器Ⅱ用 補助水栓保証書

このたびは弊社浄水器補助水栓をお買い上げいただき、誠にありがとうございます。本書は、取扱説明書などの注意書きによる正常なご使用で、保証期間中に故障した場合に、本書記載内容にて無料修理させていただくことをお約束するものです。保証期間中（お買い上げの日より7年以内）に故障が発生した場合は、本保証書に必要事項をご記入の上、テクニカル・ホットライン（☎ 0120-950-987 フリーダイヤル）にお問い合わせください。

◆製品名 / 型番	eSpring™ 浄水器Ⅱ用 補助水栓 / 10-0663J
◆保証期間	★お買い上げ日 年 月 日より7年間
◆お客様名:	
◆ディストリビューター名:	
★印欄に記入がない場合は無効です。本書を受け取られた際に必ずご記入ください。	

(無料修理規定)

1. 取扱説明書などの注意書きにしたがった正常な使用状態で、保証期間内に故障した場合には、日本アムウェイ合同会社が無料修理をします。
2. 保証期間内でも次の場合には有料修理となります。
 - (イ) 本書のご指示がない場合。
 - (ロ) 本書にお買い上げ年月日、お客様名、ディストリビューター（販売員）名の記入がない場合、または字句を書き換えられた場合。
 - (ハ) 浄水器本体または補助水栓の使用上の誤り、または不当な修理や改造による故障・損傷。
 - (ニ) 取り付け・取り外し工事に起因する故障・損傷。
 - (ホ) お買い上げ後に落とされた場合などによる故障・損傷。
 - (ヘ) 火災・公害および地震・雷・風水害その他の天災地災など、外部に原因がある故障・損傷。
 - (ト) 浄水器本体または補助水栓を一般家庭用以外（業務用など）に使用された場合の故障・損傷。
3. 本書は日本国内においてのみ有効です。

☆この保証書は、本書に明示した期間・条件のもとにおいて無料修理をお約束するものです。従いまして、この保証書によってお客様の法律上の権利を制限するものではありません。保証期間経過後の修理など、おわかりにならない場合はテクニカル・ホットライン（☎ 0120-950-987 フリーダイヤル）にお問い合わせください。

本書に記載されたお客様の個人情報は、保証期間中のサービス活動及びその後の安全点検活動のために利用させていただきます。当社は日本工業規格 JISQ 15001 に準拠した情報の適切な保護に努めております。当社の個人情報保護方針及び個人情報の取扱いについてはホームページ（www.amway.co.jp）または www.amwaylive.com をご参照ください。

【お問合せ先】

●テクニカル・ホットライン ☎ 0120-950-987 (フリーダイヤル)
(受付時間) 月～土 9:00～17:00 (日・祝日はサービス休止) 携帯電話からはこちらへ 0570-064-632 (有料)

■補助水栓の設置 補助水栓の設置環境が整ったら、下記の手順で補助水栓を設置します。

- 1 補助水栓蛇口を本体に差し込みます。
このとき、補助水栓蛇口と本体が確実に接続されたか確認してください。きちんと接続されていないと、水漏れの原因となります。
- 2 締め付けナットを取り付けネジから取り外します。
- 3 シンクの設置用穴に、補助水栓本体を差し込みます。
- 4 シンクの下の締め付けナットで充分に締め、補助水栓をしっかりと固定させます。

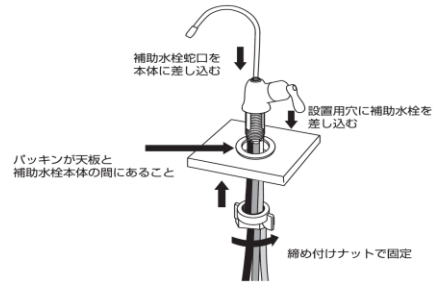

■水道管との接続

- 1 分岐用止水栓を設置します。
水側元/バルブに分岐用コネクターを取り付け、これに止水栓を設置します。
- 2 ホースニップルのナットを外し、補助水栓から出ている赤色ホースにナットを通します。
- 3 ホースニップルを止水栓にねじ込みます。
スパナなどを使用して、しっかりと締め付けてください。
- 4 ホースニップルのナットを通した赤色ホースを、ホースニップルの根元まで差し込みます。
- 5 ホースニップルのナットをホースの先端に移動させ、ホースニップルにねじ込みます。
- 6 スパナなどを使用して、ホースニップルのナットをしっかりと締め付けます。

■浄水器本体との接続 (図はeSpringTM浄水器Ⅱの場合の取り付け例)

- 1 ホースの先端から18mmのところ
に印を付けてください。

◆実寸18mmのラインに合わせて印を付けてください。
- 2 ホースを印を付けた位置まで、しっかりとL字型接続部に差し込みます。
L字型接続部品には、大と小があります。大に緑のホースを、小に青いホースを差し込んでください。
- 3 L字型接続部品をブラケットに差し込みます。
L字型接続部品は、印のある位置までしっかりと差し込んでください。ブラケット差し込み口には、大と小があります。大に太い方のL字型接続部品を、小に細い方のL字型接続部品を差し込んでください。
- 4 補助水栓ハンドルを浄水位置(上に戻す)に含ませてから、止水栓を開いて浄水を電源を入れずに5~15分ゆっくり流してください。
・補助水栓蛇口より水が出ます。
・水が出てくるまで少し時間がかかります。
・水が流れている間、本体に浄水使用中を示す表示があります。
- 5 ホース接続部などから水漏れがないか確認してください。
- 6 水漏れがないことを確認したら、補助水栓ハンドルを下に戻して水を止めてください。
- 7 電源プラグを電子装置に差し込み、ブラケットの上に電子装置をセットします。
電源コードをミソにはめします。L字型接続部品がミソに正しくはまっているか確認してください。
- 8 ホース取り外し工具を収納し、本体フタをしっかりと閉めてください。電源プラグをコンセントに差し込んでください。「ピッ」という音がして、モニター画面が点灯したらeSpringTM浄水器Ⅱの取り付けが完了しました。
・信号音が鳴るまでに、最長30秒程かかります。
・浄水を流し、水漏れアイコンがポップアップ(青色点灯)に流れるように表示されることを確認してください。

新しいカートリッジをご使用の際は、電源を入れずに5~15分ほど水を流し続けてください。
出はじめに水に少し黒いものが混じったりしますが、異常ではありません。これは、製造工程で発生した、活性炭の微粒子ですので安心ください。

〈ご不満による返品および交換について〉

お買い求めいただいた製品に万一何らかのご不満が生じた場合は、「100%現金返済保証制度」によって製品を返品することができます。この制度は、「特定商取引に関する法律」に定める「クーリング・オフ」の制度を、さらに前進・徹底させた日本アムウェイ独自のルールで、ディストリビューターの場合は、一定条件のもとで、納品書兼返金・返品依頼書に表示されている受注日の1年以内を期限として、一部の製品・販売促進物などを除き、製品を返品することができます。製品代金は全額返金されます。ただし、起算日*から30日を超えた使用済みのハウスウェア、ホームデック製品等は返品することができません。アムウェイショッピングメンバーの場合は、納品書兼返金・返品依頼書に表示されている受注日の翌日から45日以内は、原則として一部の製品・販売促進物などを除き、使用・未使用にかかわらずご不満の製品に関して返品することができます。なお、製品ご購入時にお支払いいただいた送料・手数料などの製品代金以外の費用は、返金の対象とはなりません。また、お買い求めいただいた製品に、製造上の不良が発見された場合は、同一製品と交換することができます。ただし、浄水器などの家電製品について製造上の不良が発見された場合、または保証期間内に正常な使用状態で故障が生じた場合は、交換ではなく無償で修理いたします。なお、セットで販売した製品の返品・交換は、セットでのみお受けします。返品・交換および取り戻し手数料、送料などご注文に関する詳細は、最新のアムウェイ カタログ(発注番号8404/有料)やamwaylive.comをご参照ください。お客さまにおかれましては、お知り合いのアムウェイ・ディストリビューターに返品・交換に関する詳細をご確認ください。

* 起算日とは、「小売伝票」の「ご契約内容確認書」、「お申込み内容確認書」、「納品書兼返金 返品依頼書」または「製品の受領日」のうち最も遅い日を指します。

● 補助水栓接続以外の不具合は、浄水器本体に添付されている取扱説明書を参照してください。